

По вопросам продаж и поддержки обращайтесь:

Алматы (7273)495-231
Ангарск (3955)60-70-56
Архангельск (8182)63-90-72
Астрахань (8512)99-46-04
Барнаул (3852)73-04-60
Белгород (4722)40-23-64
Благовещенск (4162)22-76-07
Брянск (4832)59-03-52
Владивосток (423)249-28-31
Владикавказ (8672)28-90-48
Владимир (4922)49-43-18
Волгоград (844)278-03-48
Вологда (8172)26-41-59
Воронеж (473)204-51-73
Екатеринбург (343)384-55-89
Иваново (4932)77-34-06
Ижевск (3412)26-03-58
Иркутск (395)279-98-46
Казань (843)206-01-48

Калининград (4012)72-03-81
Калуга (4842)92-23-67
Кемерово (3842)65-04-62
Киров (8332)68-02-04
Коломна (4966)23-41-49
Кострома (4942)77-07-48
Краснодар (861)203-40-90
Красноярск (391)204-63-61
Курган (3522)50-90-47
Курск (4712)77-13-04
Липецк (4742)52-20-81
Магнитогорск (3519)55-03-13
Москва (495)268-04-70
Мурманск (8152)59-64-93
Набережные Челны (8552)20-53-41
Нижний Новгород (831)429-08-12
Новокузнецк (3843)20-46-81
Новосибирск (383)227-86-73
Ноябрьск(3496)41-32-12

Омск (3812)21-46-40
Орел (4862)44-53-42
Оренбург (3532)37-68-04
Пенза (8412)22-31-16
Пермь (342)205-81-47
Петрозаводск (8142)55-98-37
Псков (8112)59-10-37
Ростов-на-Дону (863)308-18-15
Рязань (4912)46-61-64
Самара (846)206-03-16
Санкт-Петербург (812)309-46-40
Саранск (8342)22-96-24
Саратов (845)249-38-78
Севастополь (8692)22-31-93
Симферополь (3652)67-13-56
Смоленск (4812)29-41-54
Сочи (862)225-72-31
Ставрополь (8652)20-65-13
Сургут (3462)77-98-35

Сыктывкар (8212)25-95-17
Тамбов (4752)50-40-97
Тверь (4822)63-31-35
Тольятти (8482)63-91-07
Томск (3822)98-41-53
Тула (4872)33-79-87
Тюмень (3452)66-21-18
Улан-Удэ (3012)59-97-51
Ульяновск (8422)24-23-59
Уфа (347)229-48-12
Хабаровск (4212)92-98-04
Чебоксары (8352)28-53-07
Челябинск (351)202-03-61
Череповец (8202)49-02-64
Чита (3022)38-34-83
Якутск (4112)23-90-97
Ярославль (4852)69-52-93

Россия +7(495)268-04-70

Казахстан +7(7172)727-132

Киргизия +996(312)96-26-47

<http://ekorastok.nt-rt.ru> || ekk@nt-rt.ru

ТЕХНИЧЕСКИЕ ХАРАКТЕРИСТИКИ НА ЕМКОСТИ С МЕШАЛКАМИ СЕРИЯ ЭВЛ



Емкость ЭВЛ 300 л с турбинной мешалкой

Мешалка специально подобрана для емкости ЭВЛ 300 литров с учетом габаритов и конструктивных особенностей емкости. Емкость ЭВЛ 300 литров поставляется с уже установленной на крышку емкости мешалкой. Вам остается только вкрутить мешалку в емкость. Емкость и мешалка транспортируются отдельно друг от друга в целях сохранности.

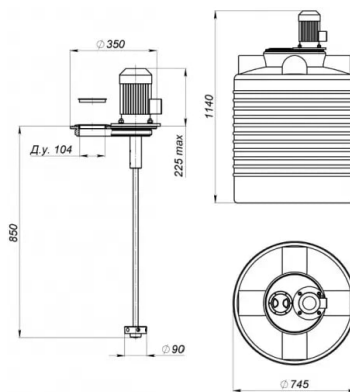

Мешалки предназначены для перемешивания жидкости с максимальной плотностью 1,3 г/см³, динамической вязкостью жидкой фазы - 6 Па/сек.

Технические преимущества быстроходных турбинных мешалок:

Эффективное перемешивание или растворение: в емкости создается круговое движение жидкости, поднимающее твердые частицы со дна емкости, благодаря специально разработанному рабочему колесу.

Коррозийная, химическая и абразивная стойкость: вал и рабочее колесо мешалки изготовлено из композитного материала - химически стойкого пластика.

Продолжительный срок службы двигателя и снижение вибрации в месте установки: круглая форма рабочего колеса создает постоянный однородный радиальный поток без периодических колебаний, что снижает нагрузку на подшипники и опору двигателя.

Безопасность: круглая конструкция рабочего колеса исключает наматывание инородных предметов (лент, тряпок и т.д.) на лопасти мешалки, в случае их попадания внутрь емкости. Таким образом, заклинивание мешалки и выход из строя двигателя исключены. Особенности установки турбинных мешалок

Турбинные мешалки необходимо устанавливать на емкость в соотношении 1/3 к 2/3 относительно диаметра для обеспечения равномерного перемешивания раствора.

Для турбинных мешалок возможны дополнительные опции:

Установка более мощного двигателя - при плотности жидкости более 1,3 г/м³ и/или вязкости жидкой фазы более 6 Па/сек.

Сферы применения емкостей с мешалками:

в химической промышленности для приготовления и поддержания консистенции различных агрессивных растворов;

в водоподготовке и водоочистке для приготовления растворов коагулянтов и флокулянтов;

при обработке питьевой воды для стерилизации, фильтрации, контроля запаха и привкуса;

в системах водоснабжения и канализации для приготовления рабочих растворов и реагентов с целью обработки сточных вод;

в составе реагентных блоков периодического действия для приготовления и дозирования растворов реагентов на очистных сооружениях предприятий пищевой промышленности, нефтеперерабатывающей отрасли и прочих производственных стоков;

при производстве цемента: мешалки устанавливают на бетоносмесительном узле для приготовления однородной смеси и ее добавки в бетон;

в сельском хозяйстве для приготовления удобрений: для растворения сульфата аммония и смешения его с КАС 32, разбавления КАС 32 водой, смешения КАС с пестицидами, для растворения селитры;

на предприятиях по выращиванию и разведению красной рыбы – атлантического лосося и радужной форели - для растворения соли;

Á	ÁÇ D	GJ€
Ě		HE€
		Á
Ě		ĪH
Ě		ĪH
Ě		ĪJ€
Ě		GG
		Á
Á		Á
Á		ÁÁ Á
Á		
Á		
Á	Á ĚD	F€
		FĪ FĪ HE€ Ī€ Ī€

Емкость ЭВЛ 300 л с лопастной мешалкой

Емкости с лопастными мешалками используются для приготовления и поддержания консистенции различных растворов, создания маловязких эмульсий, растворения или химических реакции в жидкой среде.

Мешалки предназначены для перемешивания жидкости с максимальной плотностью 1,3 г/см, динамической вязкостью жидкой фазы - 1 Па/сек. Данный тип мешалок тихоходный.

Материал изготовления вала и рабочего колеса - композит (полиэфирная или эпоксидная смола, армированная стекловолокном), что обеспечивает повышенную стойкость к абразиву. Мешалки из композитного материала обладают отличной механической прочностью, устойчивы к химически агрессивными жидкостям



Технические преимущества тихоходных лопастных мешалок:

Высокая прочность: Отсутствие сварных швов и футеровки благодаря цельнолитой конструкции из композита.

Малый вес по сравнению с металлическими аналогами.

Продолжительный срок службы: Смолы (материал изготовления рабочего колеса и вала) после отверждения, в отличие от термопластичных материалов таких как полипропилен и фторопласт, не подвержены повторному расплавлению, что является гарантией отличной механической прочности, термо- и формоустойчивости.

Особенности установки

Лопастные мешалки необходимо устанавливать по центру емкости для обеспечения равномерного перемешивания раствора. Мешалки весом до 25 кг устанавливаются непосредственно на крышку емкости. Крышка также выполнена из композитного материала.

Для лопастных мешалок возможны дополнительные опции:

Установка частотного преобразователя - для регулировки скорости перемешивания;

Установка более мощного двигателя - при плотности жидкости более 1,3 г/м³ и/или вязкости жидкой фазы более 1 Па/сек.

Сферы применения емкостей с мешалками:

в химической промышленности для приготовления и поддержания консистенции различных агрессивных растворов;

в водоподготовке и водоочистке для приготовления растворов коагулянтов и флокулянтов;

при обработке питьевой воды для стерилизации, фильтрации, контроля запаха и привкуса;

в системах водоснабжения и канализации для приготовления рабочих растворов и реагентов с целью обработки сточных вод;

в составе реагентных блоков периодического действия для приготовления и дозирования растворов реагентов на очистных сооружениях предприятий пищевой промышленности, нефтеперерабатывающей отрасли и прочих производственных стоков;

при производстве цемента: мешалки устанавливают на бетоносмесительном узле для приготовления гомогенной смеси и ее добавки в бетон;

при производстве бумаги для приготовления диоксида титана с целью контроля матовости тонкой бумаги, приготовления каолиновой смеси.

Á	ÁÇ D	GJ€
ĚÁ		H€€
		Á
ĚÁ		ĪH
ĚÁ		ĪH
ĚÁ		ĪJ€
ĚÁ		GF
Á		
		Á
Á		Á ÁÁ Á
Á		
Á		
Á	Á ĚÁĐ	FĚ€
		FĪ FĪ€€€€€€€€€€

Емкость ЭВЛ 300 л с пропеллерной мешалкой

Мешалка специально подобрана для емкости ЭВЛ 300 литров с учетом габаритов и конструктивных особенностей емкости. Емкость ЭВЛ 300 литров поставляется с уже установленной на крышку емкости мешалкой. Вам остается только вкрутить мешалку в емкость. Емкость и мешалка транспортируются отдельно друг от друга в целях сохранности.

Емкости с пропеллерными мешалками используются в химической промышленности, водоподготовке и водоочистке для поддержания постоянной концентрации известкового молока, быстрого растворения соли, приготовления электролитов и химических реагентов. Данный тип мешалок – быстроходный.

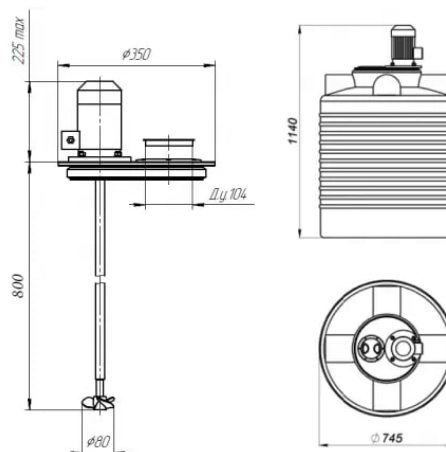

Технические преимущества быстроходных пропеллерных мешалок:

Эффективное перемешивание или растворение: в емкости создается круговое движение жидкости, поднимающее твердые частицы со дна емкости.

Коррозийная, химическая и абразивная стойкость: вал и рабочее колесо мешалки изготовлено из композитного материала - химически стойкого пластика.

Особенности установки пропеллерных мешалок

Турбинные мешалки необходимо устанавливать на емкость в соотношении 1/3 к 2/3 относительно диаметра для обеспечения равномерного перемешивания раствора.

Мешалки весом до 25 кг устанавливаются непосредственно на крышку или ребра емкости. Крышка также выполнена из композитного материала.

Турбинные мешалки весом более 25 кг необходимо устанавливать на металлическую опору, чтобы исключить нагрузку на емкость. Металлическая конструкция изготавливается индивидуально под каждую емкость. Чертежи согласовываются с заказчиком после внесения предоплаты за поставку.

Сферы применения емкостей с мешалками:

в химической промышленности для приготовления и поддержания консистенции различных агрессивных растворов;

в водоподготовке и водоочистке для приготовления растворов коагулянтов и флокулянтов;

при обработке питьевой воды для стерилизации, фильтрации, контроля запаха и привкуса;

в системах водоснабжения и канализации для приготовления рабочих растворов и реагентов с целью обработки сточных вод;

в составе реагентных блоков периодического действия для приготовления и дозирования растворов реагентов на очистных сооружениях предприятий пищевой промышленности, нефтеперерабатывающей отрасли и прочих производственных стоков;

при производстве цемента: мешалки устанавливают на бетоносмесительном узле для приготовления однородной смеси и ее добавки в бетон;

на предприятиях по выращиванию и разведению красной рыбы – атлантического лосося и радужной форели - для растворения соли;

при производстве бумаги для приготовления диоксида титана с целью контроля матовости тонкой бумаги, приготовления каолиновой смеси.

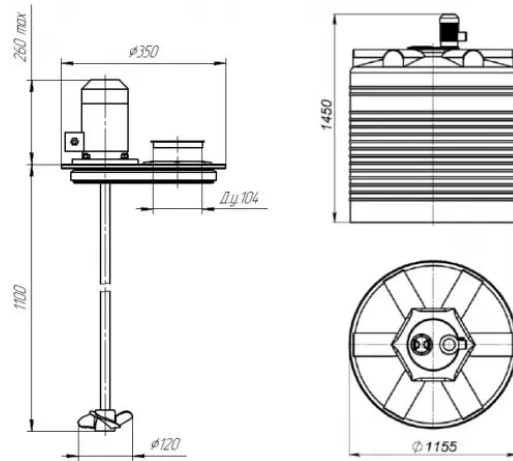

Особенности установки пропеллерных мешалок

Турбинные мешалки необходимо устанавливать на емкость в соотношении 1/3 к 2/3 относительно диаметра для обеспечения равномерного перемешивания раствора.

Мешалки весом до 25 кг устанавливаются непосредственно на крышку или ребра емкости. Крышка также выполнена из композитного материала.

Турбинные мешалки весом более 25 кг необходимо устанавливать на металлическую опору, чтобы исключить нагрузку на емкость. Металлическая конструкция изготавливается индивидуально под каждую емкость. Чертежи согласовываются с заказчиком после внесения предоплаты за поставку.

Для пропеллерных мешалок возможны дополнительные опции:

Установка более мощного двигателя - при плотности жидкости более 1,3 г/м³ и/или вязкости жидкой фазы более 6 Па/сек.

Сферы применения емкостей с мешалками:

в химической промышленности для приготовления и поддержания консистенции различных агрессивных растворов;

в водоподготовке и водоочистке для приготовления растворов коагулянтов и флокулянтов;

при обработке питьевой воды для стерилизации, фильтрации, контроля запаха и привкуса;

в системах водоснабжения и канализации для приготовления рабочих растворов и реагентов с целью обработки сточных вод;

в составе реагентных блоков периодического действия для приготовления и дозирования растворов реагентов на очистных сооружениях предприятий пищевой промышленности, нефтеперерабатывающей отрасли и прочих производственных стоков;

при производстве цемента: мешалки устанавливают на бетоносмесительном узле для приготовления однородной смеси и ее добавки в бетон;

на предприятиях по выращиванию и разведению красной рыбы – атлантического лосося и радужной форели - для растворения соли;

при производстве бумаги для приготовления диоксида титана с целью контроля матовости тонкой бумаги, приготовления каолиновой смеси.

Э	Е
	А
Э	Н
	А
А	А
А	А
А	А
А	А
А	А
А	А
А	А

Емкость ЭВЛ 1000 л с турбинной мешалкой

Мешалка специально подобрана для емкости ЭВЛ 1000 литров с учетом габаритов и конструктивных особенностей емкости. Емкость ЭВЛ 1000 литров поставляется с уже установленной на крышку емкости мешалкой. Вам остается только вкрутить мешалку в емкость. Емкость и мешалка транспортируются отдельно друг от друга в целях сохранности.

Емкости с турбинными мешалками используются в химической промышленности, водоподготовке и водоочистке для поддержания постоянной концентрации известкового молока, быстрого растворения соли, приготовления электролитов и химических реагентов. Данный тип мешалок – быстроходный.

Технические преимущества быстроходных турбинных мешалок:

- Эффективное перемешивание или растворение: в емкости создается круговое движение жидкости, поднимающее твердые частицы со дна емкости, благодаря специально разработанному рабочему колесу.
- Коррозионная, химическая и абразивная стойкость: вал и рабочее колесо мешалки изготовлено из композитного материала - химически стойкого пластика.
- Продолжительный срок службы двигателя и снижение вибрации в месте установки: круглая форма рабочего колеса создает постоянный однородный радиальный поток без периодических колебаний, что снижает нагрузку на подшипники и опору двигателя.
- Безопасность: круглая конструкция рабочего колеса исключает наматывание инородных предметов (лент, тряпок и т.д.) на лопасти мешалки, в случае их попадания внутрь емкости. Таким образом, заклинивание мешалки и выход из строя двигателя исключены.

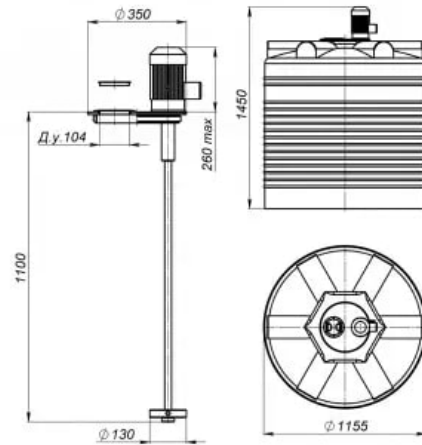

Особенности установки турбинных мешалок

Турбинные мешалки необходимо устанавливать на емкость в соотношении 1/3 к 2/3 относительно диаметра для обеспечения равномерного перемешивания раствора.

Мешалки весом до 25 кг устанавливаются непосредственно на крышку или ребра емкости. Крышка также выполнена из композитного материала.

Турбинные мешалки весом более 25 кг необходимо устанавливать на металлическую опору, чтобы исключить нагрузку на емкость. Металлическая конструкция изготавливается индивидуально под каждую емкость. Чертежи согласовываются с заказчиком после внесения предоплаты за поставку.

Для турбинных мешалок возможны дополнительные опции:

Установка более мощного двигателя - при плотности жидкости более 1,3 г/м³ и/или вязкости жидкой фазы более 6 Па/сек.

Сферы применения емкостей с мешалками:

в химической промышленности для приготовления и поддержания консистенции различных агрессивных растворов;

в водоподготовке и водоочистке для приготовления растворов коагулянтов и флокулянтов;

при обработке питьевой воды для стерилизации, фильтрации, контроля запаха и привкуса;

в системах водоснабжения и канализации для приготовления рабочих растворов и реагентов с целью обработки сточных вод;

в составе реагентных блоков периодического действия для приготовления и дозирования растворов реагентов на очистных сооружениях предприятий пищевой промышленности, нефтеперерабатывающей отрасли и прочих производственных стоков;

при производстве цемента: мешалки устанавливают на бетоносмесительном узле для приготовления гомогенной смеси и ее добавки в бетон;

в сельском хозяйстве для приготовления удобрений: для растворения сульфата аммония и смешения его с КАС 32, разбавления КАС 32 водой, смешения КАС с пестицидами, для растворения селитры;

ХАРАКТЕРИСТИКИ

Размеры

Диаметр горловины (мм)	290
------------------------	-----

Прочие

Объем, л	1000
Серия	Серия ЭВЛ
Длина, мм	1150
Ширина, мм	1150
Высота, мм	1220
Вес, кг	38
Форма емкости	Цилиндрическая
Назначение	Для воды
Расположение	Вертикальное
Тип эксплуатации	Наземная эксплуатация / С мешалкой
Тип мешалки	Турбинная
Цветовой вариант	Синий
Плотность вещества макс, г/см ³	1.0
Артикул	171.1003.601.2

Емкость ЭВЛ 1000 л с лопастной мешалкой

Емкости с лопастными мешалками используются для приготовления и поддержания консистенции различных растворов, создания маловязких эмульсий, растворения или химических реакции в жидкой среде.

Мешалки предназначены для перемешивания жидкости с максимальной плотностью 1,3 г/см, динамической вязкостью жидкой фазы - 1 Па/сек. Данный тип мешалок тихоходный.

Материал изготовления вала и рабочего колеса - композит (полиэфирная или эпоксидная смола, армированная стекловолокном), что обеспечивает повышенную стойкость к абразиву. Мешалки из композитного материала обладают отличной механической прочностью, устойчивы к химически агрессивным жидкостям

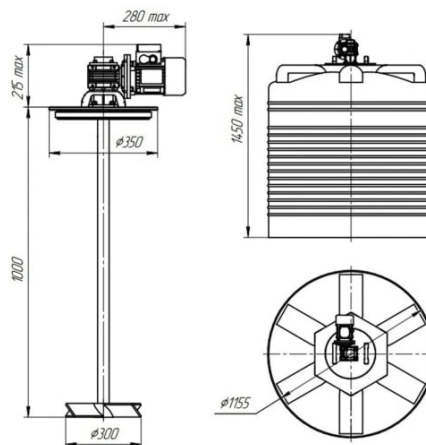

Технические преимущества тихоходных лопастных мешалок:

Высокая прочность: Отсутствие сварных швов и футеровки благодаря цельнолитой конструкции из композита.

Малый вес по сравнению с металлическими аналогами.

Продолжительный срок службы: Смолы (материал изготовления рабочего колеса и вала) после отверждения, в отличие от термопластичных материалов таких как полипропилен и фторопласт, не подвержены повторному расплавлению, что является гарантией отличной механической прочности, термо- и формоустойчивости.

Особенности установки

Лопастные мешалки необходимо устанавливать по центру емкости для обеспечения равномерного перемешивания раствора. Мешалки весом до 25 кг устанавливаются непосредственно на крышку емкости. Крышка также выполнена из композитного материала.

Для лопастных мешалок возможны дополнительные опции:

Установка частотного преобразователя - для регулировки скорости перемешивания;

Установка более мощного двигателя - при плотности жидкости более 1,3 г/м³ и/или вязкости жидкой фазы более 1 Па/сек.

Сферы применения емкостей с мешалками:

в химической промышленности для приготовления и поддержания консистенции различных агрессивных растворов;

в водоподготовке и водоочистке для приготовления растворов коагулянтов и флокулянтов;

при обработке питьевой воды для стерилизации, фильтрации, контроля запаха и привкуса;

в системах водоснабжения и канализации для приготовления рабочих растворов и реагентов с целью обработки сточных вод;

в составе реагентных блоков периодического действия для приготовления и дозирования растворов реагентов на очистных сооружениях предприятий пищевой промышленности, нефтеперерабатывающей отрасли и прочих производственных стоков;

при производстве цемента: мешалки устанавливают на бетоносмесительном узле для приготовления однородной смеси и ее добавки в бетон;

при производстве бумаги для приготовления диоксида титана с целью контроля матовости тонкой бумаги, приготовления каолиновой смеси.

Á	ÁÇ D	G€
---	------	----

Ě	F€€€		
	Á		
Ě	FFÍ €		
Ě	FFÍ €		
Ě	FG€€		
Ě	HU		
Á			
	Á		
Á	Á	ÁÁ Á	
Á			
Á			
Á	Á	ĚD	F€€
			FÍ FÍ€€-Ě€€€

Емкость ЦКТ 5000 с патрубком 110 с муфтой с фланцем с пропеллерной мешалкой в обрешетке с лестницей



Мешалка специально подобрана для емкости ЦКТ 5000 литров с учетом габаритов и конструктивных особенностей емкости. Емкость ЦКТ 5000 литров поставляется с уже установленной мешалкой. Вам не нужно ломать голову над установкой мешалки.

Емкости с пропеллерными мешалками используются в химической промышленности, водоподготовке и водоочистке для поддержания постоянной концентрации известкового молока, быстрого растворения соли, приготовления электролитов и химических реагентов. Данный тип мешалок – быстроходный.

Технические преимущества быстроходных пропеллерных мешалок:

Эффективное перемешивание или растворение: в емкости создается круговое движение жидкости, поднимающее твердые частицы со дна емкости.

Коррозионная, химическая и абразивная стойкость: вал и рабочее колесо мешалки изготовлено из композитного материала – химически стойкого пластика.

Сферы применения емкостей с мешалками:

- в химической промышленности для приготовления и поддержания консистенции различных агрессивных растворов;
- в водоподготовке и водоочистке для приготовления растворов коагулянтов и флокулянтов;
- при обработке питьевой воды для стерилизации, фильтрации, контроля запаха и привкуса;
- в системах водоснабжения и канализации для приготовления рабочих растворов и реагентов с целью обработки сточных вод;
- в составе реагентных блоков периодического действия для приготовления и дозирования растворов реагентов на очистных сооружениях предприятий пищевой промышленности, нефтеперерабатывающей отрасли и прочих производственных стоков;
- при производстве цемента: мешалки устанавливаются на бетоносмесительном узле для приготовления однородной смеси и ее добавки в бетон;
- на предприятиях по выращиванию и разведению красной рыбы – атлантического лосося и радужной форели – для растворения соли;
- при производстве бумаги для приготовления диоксида титана с целью контроля матовости тонкой бумаги, приготовления каолиновой смеси.

Емкость ЦКТ 5000 литров в обрешетке с турбинной мешалкой, лестницей и патрубком

Емкость ЦКТ 5000 литров в обрешетке имеет конусное дно, что обеспечивает полный слив жидкости без остатка. Специально разработанное рабочее колесо мешалки создает не только радиальный, но и осевой потоки, за счет чего твердые частицы поднимаются со дна емкости обеспечивая эффективное перемешивание.

Все части мешалки, имеющие контакт с жидкостью, изготовлены из коррозионно стойкого материала – композита, что в том числе обеспечивает повышенную стойкость к абразиву.

Емкости с турбинными мешалками используются в химической промышленности, водоподготовке и водоочистке для поддержания постоянной концентрации известкового молока, быстрого растворения соли, приготовления электролитов и химических реагентов. Данный тип мешалок – быстроходный. Мешалки предназначены для перемешивания жидкости с максимальной плотностью 1,3 г/см³, динамической вязкостью жидкой фазы - 0,05 Па/сек.

Технические преимущества быстроходных турбинных мешалок:

- Эффективное перемешивание или растворение: в емкости создается круговое движение жидкости, поднимающее твердые частицы со дна емкости, благодаря специально разработанному рабочему колесу.
- Коррозионная, химическая и абразивная стойкость: вал и рабочее колесо мешалки изготовлено из композитного материала - химически стойкого пластика.
- Продолжительный срок службы двигателя и снижение вибрации в месте установки: круглая форма рабочего колеса создает постоянный однородный радиальный поток без периодических колебаний, что снижает нагрузку на подшипники и опору двигателя.
- Безопасность: круглая конструкция рабочего колеса исключает наматывание инородных предметов (лент, тряпок и т.д.) на лопасти мешалки, в случае их попадания внутрь емкости. Таким образом, заклинивание мешалки и выход из строя двигателя исключены.

Сферы применения емкостей с мешалками:

в химической промышленности для приготовления и поддержания консистенции различных агрессивных растворов;

в водоподготовке и водоочистке для приготовления растворов коагулянтов и флокулянтов; при обработке питьевой воды для стерилизации, фильтрации, контроля запаха и привкуса;

в системах водоснабжения и канализации для приготовления рабочих растворов и реагентов с целью обработки сточных вод;

в составе реагентных блоков периодического действия для приготовления и дозирования растворов реагентов на очистных сооружениях предприятий пищевой промышленности, нефтеперерабатывающей отрасли и прочих производственных стоков;

при производстве цемента: мешалки устанавливаются на бетоносмесительном узле для приготовления однородной смеси и ее добавки в бетон;

в сельском хозяйстве для приготовления удобрений: для растворения сульфата аммония и смешения его с КАС 32, разбавления КАС 32 водой, смешения КАС с пестицидами, для растворения селитры;

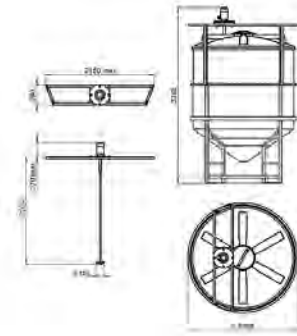

Технические характеристики

Объем, л	5000
ВхØ, мм	3365x2160
Форма	Конусообразная
Тип эксплуатации	Наземная эксплуатация
Температурный режим эксплуатации	-30°C до +60°C
Материал изготовления	Полиэтилен

По вопросам продаж и поддержки обращайтесь:

Алматы (7273)495-231
Ангарск (3955)60-70-56
Архангельск (8182)63-90-72
Астрахань (8512)99-46-04
Барнаул (3852)73-04-60
Белгород (4722)40-23-64
Благовещенск (4162)22-76-07
Брянск (4832)59-03-52
Владивосток (423)249-28-31
Владикавказ (8672)28-90-48
Владимир (4922)49-43-18
Волгоград (844)278-03-48
Вологда (8172)26-41-59
Воронеж (473)204-51-73
Екатеринбург (343)384-55-89
Иваново (4932)77-34-06
Ижевск (3412)26-03-58
Иркутск (395)279-98-46
Казань (843)206-01-48

Калининград (4012)72-03-81
Калуга (4842)92-23-67
Кемерово (3842)65-04-62
Киров (8332)68-02-04
Коломна (4966)23-41-49
Кострома (4942)77-07-48
Краснодар (861)203-40-90
Красноярск (391)204-63-61
Курган (3522)50-90-47
Курск (4712)77-13-04
Липецк (4742)52-20-81
Магнитогорск (3519)55-03-13
Москва (495)268-04-70
Мурманск (8152)59-64-93
Набережные Челны (8552)20-53-41
Нижний Новгород (831)429-08-12
Новокузнецк (3843)20-46-81
Новосибирск (383)227-86-73
Ноябрьск(3496)41-32-12

Омск (3812)21-46-40
Орел (4862)44-53-42
Оренбург (3532)37-68-04
Пенза (8412)22-31-16
Пермь (342)205-81-47
Петрозаводск (8142)55-98-37
Псков (8112)59-10-37
Ростов-на-Дону (863)308-18-15
Рязань (4912)46-61-64
Самара (846)206-03-16
Санкт-Петербург (812)309-46-40
Саранск (8342)22-96-24
Саратов (845)249-38-78
Севастополь (8692)22-31-93
Симферополь (3652)67-13-56
Смоленск (4812)29-41-54
Сочи (862)225-72-31
Ставрополь (8652)20-65-13
Сургут (3462)77-98-35

Сыктывкар (8212)25-95-17
Тамбов (4752)50-40-97
Тверь (4822)63-31-35
Тольятти (8482)63-91-07
Томск (3822)98-41-53
Тула (4872)33-79-87
Тюмень (3452)66-21-18
Улан-Удэ (3012)59-97-51
Ульяновск (8422)24-23-59
Уфа (347)229-48-12
Хабаровск (4212)92-98-04
Чебоксары (8352)28-53-07
Челябинск (351)202-03-61
Череповец (8202)49-02-64
Чита (3022)38-34-83
Якутск (4112)23-90-97
Ярославль (4852)69-52-93

Россия +7(495)268-04-70

Казахстан +7(7172)727-132

Киргизия +996(312)96-26-47

<http://ekorastok.nt-rt.ru> || ekk@nt-rt.ru